

H 操作測試

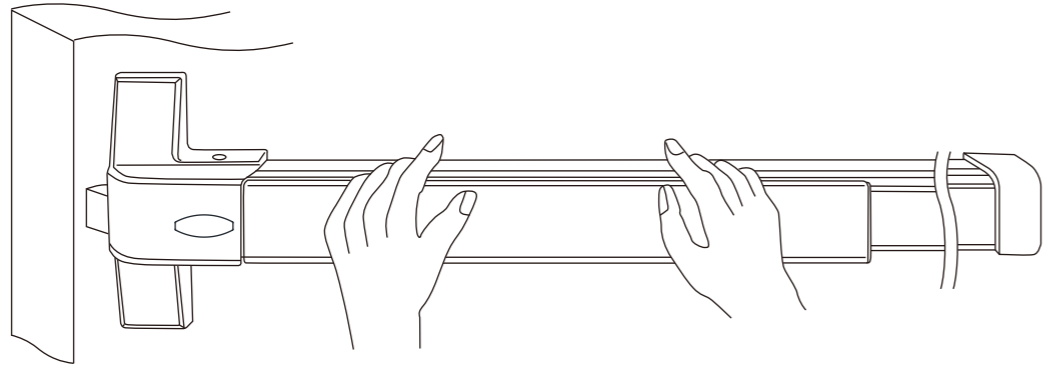

安裝好後，請測試壓版。確認門是否能順利開關。
如果有需要可做調整。

注意:

為了延長此裝置壽命，在門連續使用時，請將轉鈕轉到斜舌鎖在縮回位置。

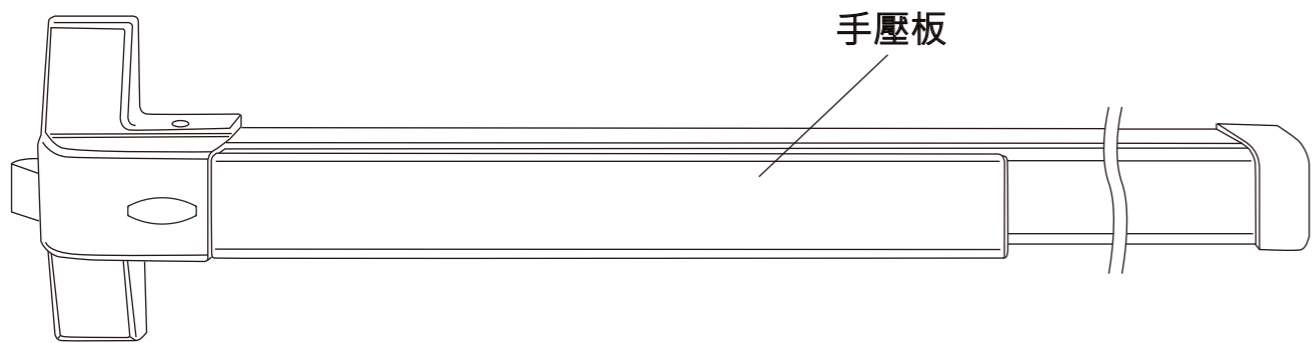

500 系列 防火門鎖

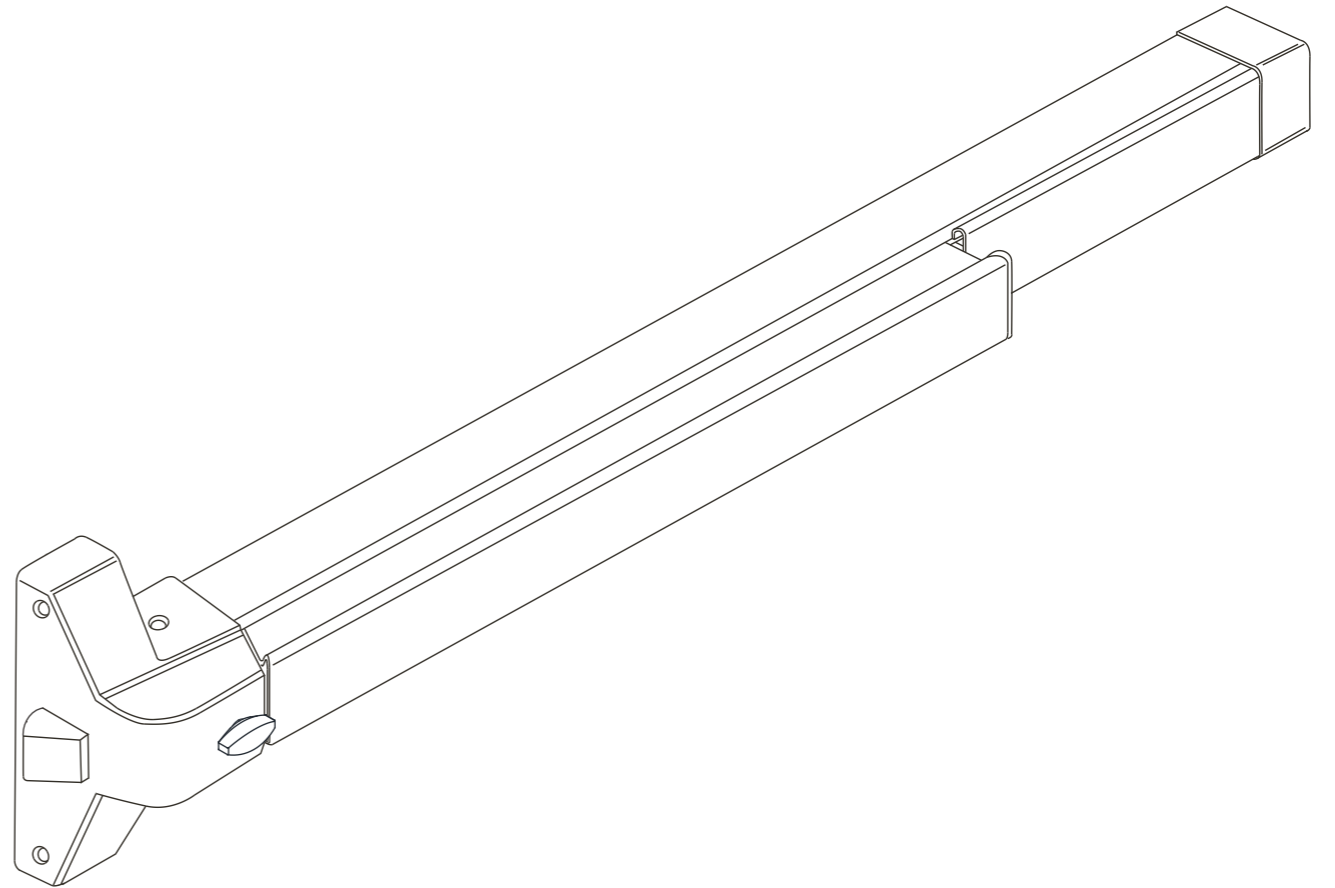

安裝說明書

A 零件名稱

若主體長度大於門扇長度，
可裁切A至任意需求長度。

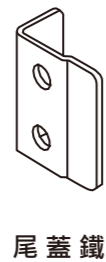
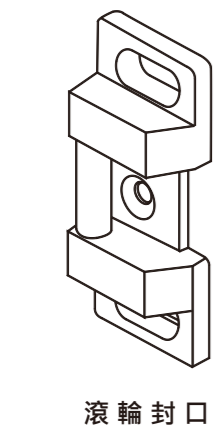
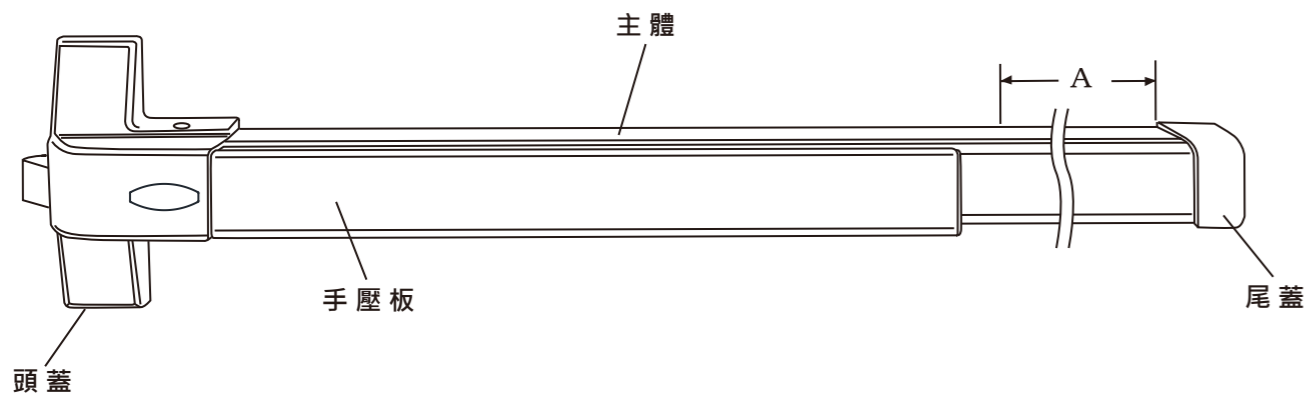

D 安裝鎖心

如果有需要安裝或跳至步驟E

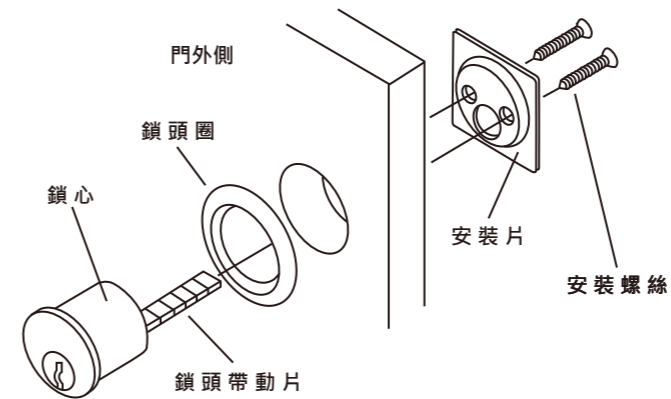

1. 將鎖心、鎖頭圈插入門外側的孔。
2. 保持鎖頭帶動片水平。
3. 鎖緊安裝螺絲。

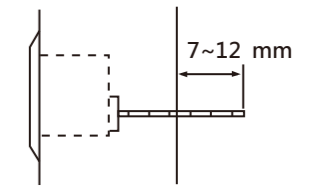

示意圖

E 安裝主體

1. 取下頭蓋及尾蓋。
2. 將螺絲孔與門上的洞對準。
3. 鎖緊本體及尾蓋鐵上的螺絲。

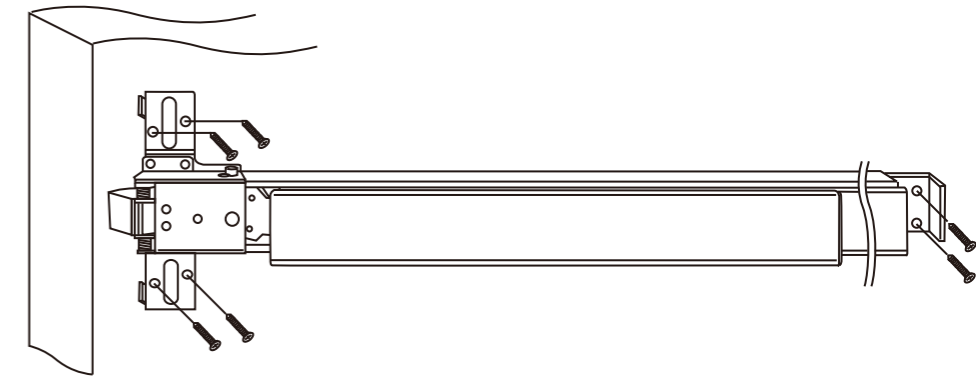

B 安裝種類

A. 單開門 (Single door)

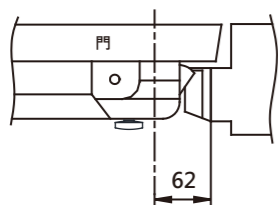

C. 雙開門無搭配門柱 (Double door without door jamb)

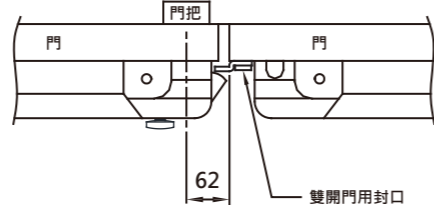

C 鑽孔

1. 利用安裝卡上建議的直徑在門面上進行標示與鑽孔。
2. "B"的長度測量是由鎖心孔的中心至主體的尾端。

鑽6個孔及攻1/4"-20P機械螺絲的螺牙用於防火門鎖
鑽3個孔及攻1/4"-20P機械螺絲的螺牙用於滾輪封口

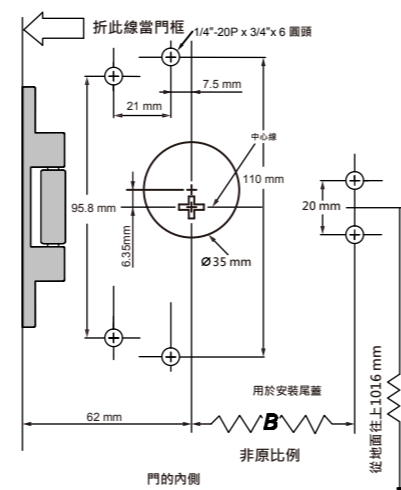
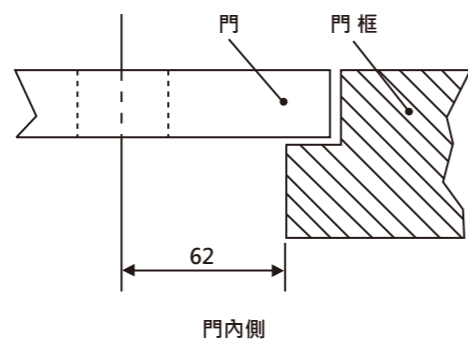

G 安裝滾輪封口

1. 關上門，用鉛筆在門框上標記斜舌的位置。
2. 將滾輪封口放置於門框上，滾輪封口的中心對準鉛筆記號中心，然後滾輪封口外側對準門框外側。

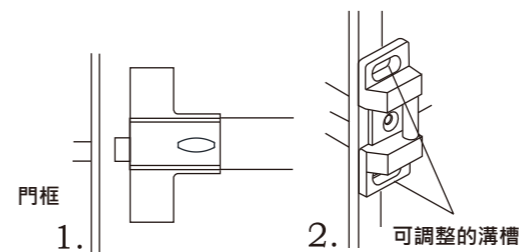

3. 標記上下兩鎖孔的中心，然後在標記的位置上鑽5.5mm的導孔及攻1/4"-20P的螺牙，然後用1/4"-20P的平頭機械螺絲將滾輪封口鎖上。開門及關門測試斜舌是否能正確伸出與縮回。如果有需要的話可調整滾輪封口。
4. 確認滾輪封口最終位置並用1/4"-20P的平頭機械螺絲將滾輪封口鎖上。

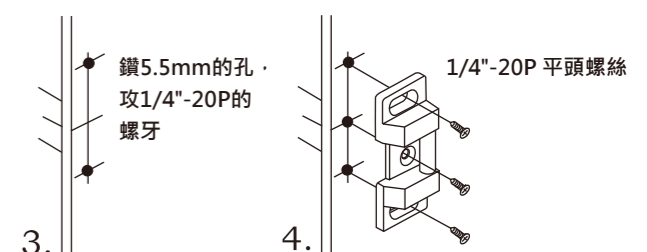

防火門鎖的安裝卡

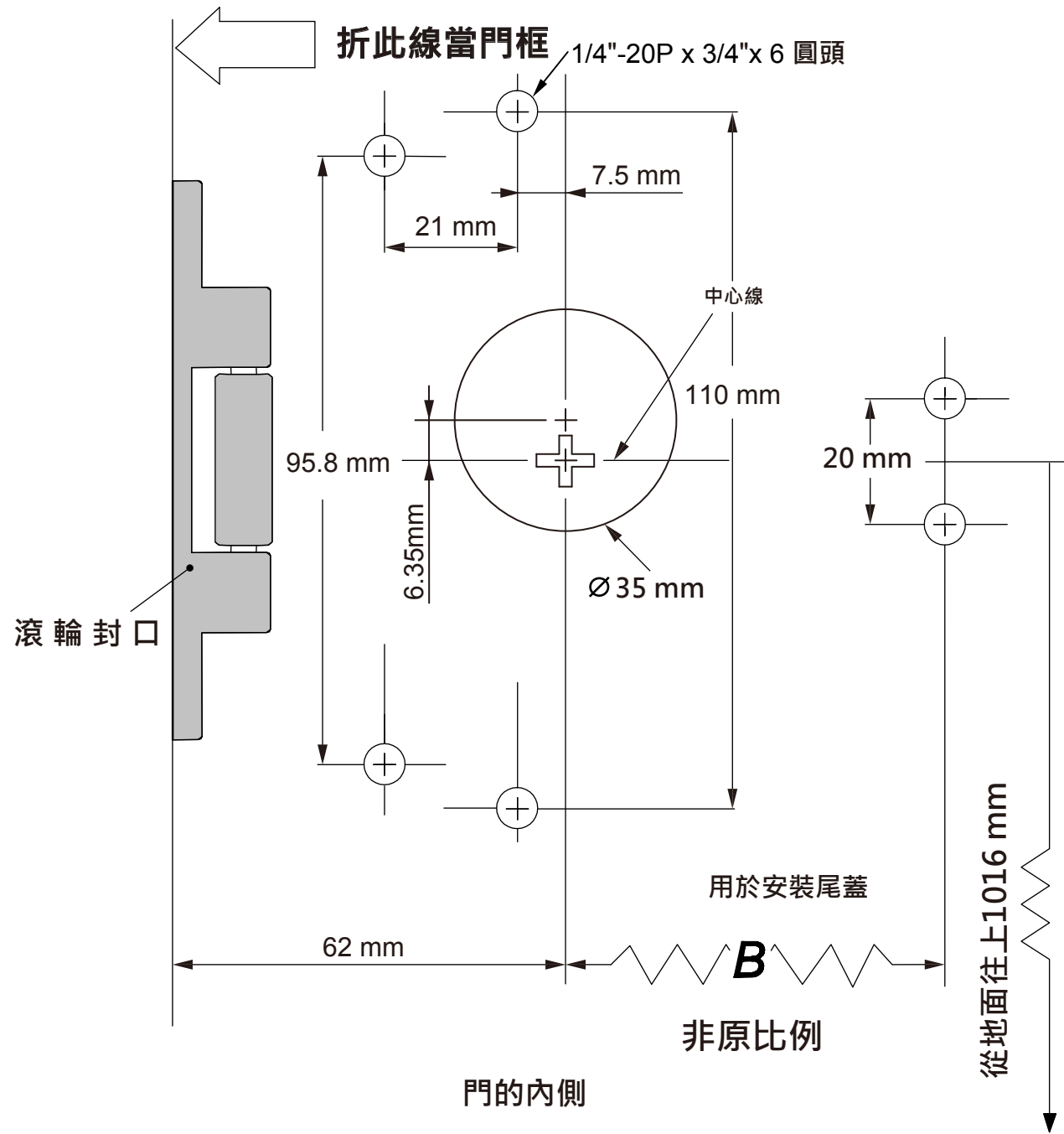
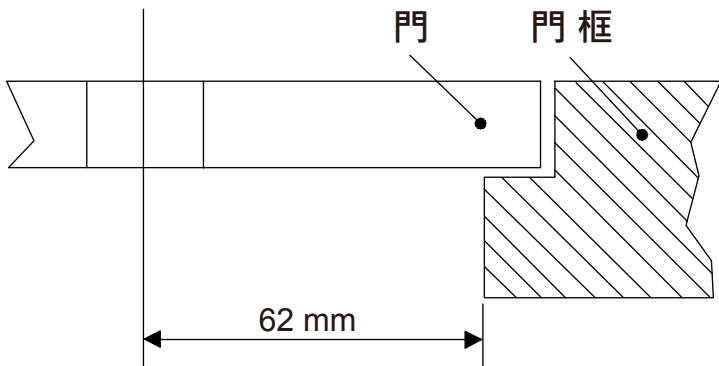
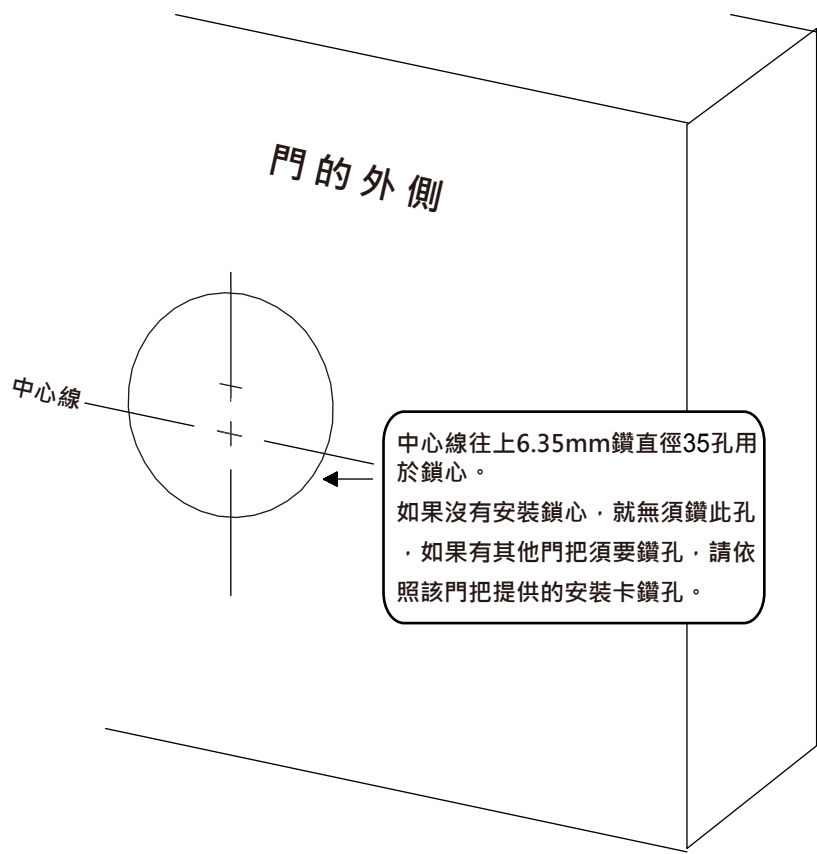

(A) 鑽6個孔及攻1/4"x20P機械螺絲的螺牙用於防火門鎖，然後鑽3個孔及攻1/4"x20P機械螺絲的螺牙用於滾輪封口。

(B) (防火級) - 在門內側鑽6個9/32"孔及門外側鑽6個9.5mm孔用於防火套管，然後鑽3個孔及攻1/4"x20P機械螺絲的螺牙用於滾輪封口。