

### 使用注意事項:

- 1.門請先上漆後再裝鎖。
- 2.請避免以清潔劑或強酸性之化學藥劑擦拭或接觸，以免表面氧化。
- 3.請避免以重物或銳利之金屬等刮傷產品表面，以保持產品之完美。
- 4.安裝兩組鎖時，請各依說明書上標示裝配，挖孔。

注意:52~65mm 為特殊規格。(屬較大門厚專用)

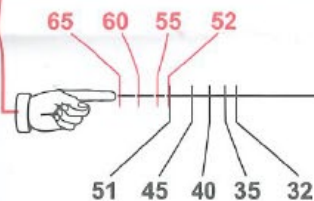

在門邊的中心  
鑽25mm(1")  
之孔。

此線對準門邊

注意:52~65mm 為特殊規格。(屬較大門厚專用)

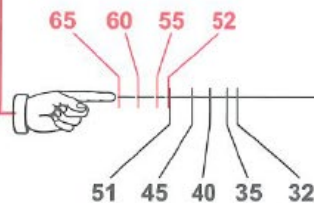

輔助門鎖  
之鎖門孔

中心到中心的距離 127mm

把手門鎖  
之鎖門孔

鎖門長度 70mm

鎖門長度 60mm

ø54mm

ø54mm

## 1. 門劃記號

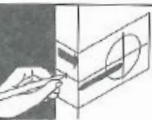

A. 由地面高起約 914mm 高度為中心，將安裝紙規折靠於門邊，在門緣劃 25.4mm 鎖門孔記號。

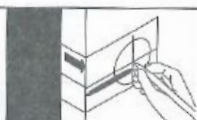

B. 在門面上依樣板紙 60mm 或 70mm 位置做中心孔記號。

## 2. 鑽孔

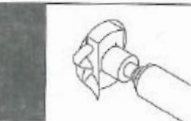

A. 在門面上鑽 54mm 的孔，門面鑽孔時由兩側門邊鑽入，以防尖狀產生。



B. 在門面上鑽 25.4mm 鎖門孔，鎖門孔要端正，不可上下左右。

## 3. 安裝鎖門



- 將鎖門放入孔中，並保持鎖門呈水平狀，再將面蓋板的外型劃於門邊上。
- 依剛劃的外型鑿 3mm 的凹槽，或鑿的深度足以面蓋板與門邊在同一平面上。
- 將鎖門安裝於圓孔中(指示箭頭需朝上)，再以螺絲固定。
- 若鎖門為面蓋套時，以樣板紙所標示調整鎖門直到完全與門邊同一平行，鎖門頭必須與門邊成垂直，如箭頭所標示。  
(注意：當鎖門頭外伸時，不可用榔頭直接敲擊鎖門)

## 4. 安裝擋板



- 於門柱上鑽 25.4mm 的圓孔。
- 將擋板外形劃於門柱上，再鑿 3mm 的凹槽。
- 安裝擋板，並以螺絲固定。

注意：鎖門孔的中心線，必需與擋板的中心線成一直線，鎖門才能順利轉動。

## 5. 安裝外側總組合

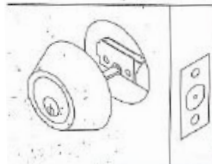

注意：安裝時帶動板需呈水平穿過起動十字座。



將輔助鎖套盤安裝於門上，並確定帶動板完全地穿過起動十字座，並且外側套盤的螺絲孔，必需與鎖門的螺絲孔在同一位置，鎖匙孔必需是在下方。

## 6. 安裝內側套盤總組合

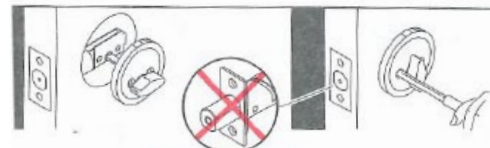

鎖門頭不可凸出

- 安裝內側套盤，帶動板需穿入旋轉軸。
- 將螺絲穿過內側套盤，鎖門的螺絲孔，並穿入外側套盤的螺絲孔後，再旋轉固定。

請避免以清潔劑或強酸性之化學藥劑擦拭或接觸，以免表面氧化。  
請避免以重物或銳利之金屬等刮傷產品表面，以保持產品之完美。

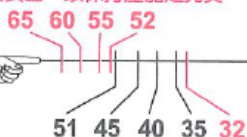

※ 32mm 門厚為特殊規格 (屬較小門厚專用)  
※ 52-65mm 門厚為特殊規格 (屬較大門厚專用)

在門邊的中心鑽 25.4mm 之孔。

此線對準門邊

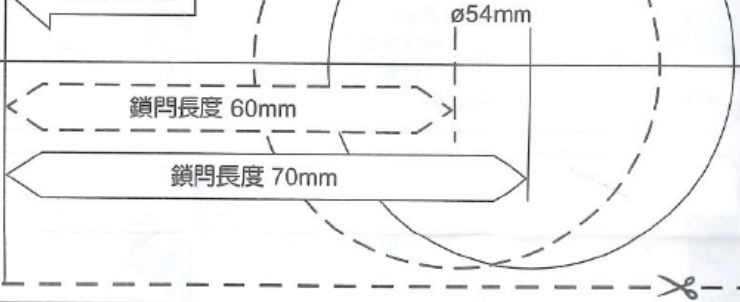

### 雙面輔助鎖安裝法：

A. 請參考第五步驟，安裝外側總組合。

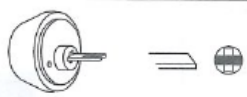

C. 將組合螺絲穿入外側套盤的螺絲孔，再旋轉固定。

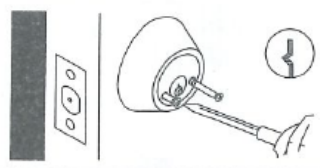

B. 安裝內側組合，其帶動板穿過鎖門，並與外側帶動板互相結合，且鎖匙孔需位於下方。



### 輔助鎖可調式鎖門：

鎖門在工廠生產所調整的長度預設在60mm長度。

鎖門若要調到70mm長度時，必需以大拇指按下壓板，再將調節殼往後拉即可。

鎖門若要調回60mm長度時，必需以大拇指按下壓板，再將調節殼往前推即可。

注意：鎖門若要調整長度時，必需以大拇指按下壓板，才可調整鎖門長度。

鎖門可依安裝長度任意調整60mm或70mm。

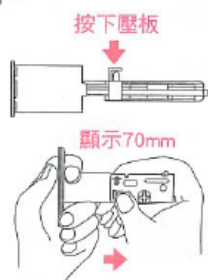
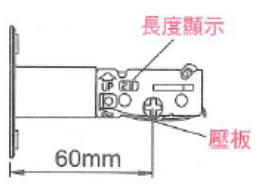

### 輔助鎖旋轉式鎖門：

鎖門在工廠生產所調整長度預設在60mm長度。

鎖門若要調到70mm長度時，必需將鎖門旋轉180度即可。

鎖門若要調回60mm長度，必需再將鎖門旋轉回180度即可。

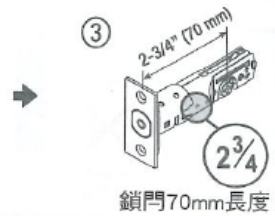
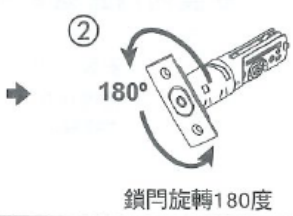
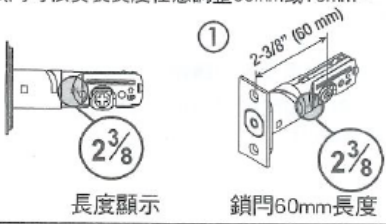

注意：假若上鎖或開鎖時發現鎖門無法轉動時，請檢查鎖門頭與擋板的中心是否有偏移。



# 把手鎖安裝說明書

L00-4000E11  
Rev. 17/07-02

裝前請先確認以下動作：

先確認鎖門長度位置與門孔長度是否相同。

鎖門若是可調鎖門時，請依步驟一所指示調整鎖門長度位置，以配合門孔長度)  
確定平把鎖方向，裝置在門上是否適當(左開門或右開門)，若不適合，請依步驟  
所指示調整把手位置。

## 步驟一：調整可調鎖門長度60mm(2-3/8")或70mm(2-3/4")

鎖門在工廠生產時，調整之長度預設在60mm(2-3/8")長度。

注意：鎖門在裝配或調整時，請先確認帶動軸是否正確。(參考圖示)

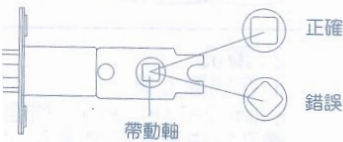

2. 鎖門要調整70mm(2-3/4")長度時，只須將帶動軸往後拉既可。

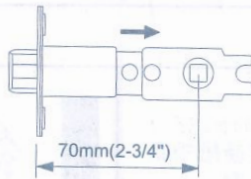

3. 鎖門要調到60mm(2-3/8")長度時，只須將帶動軸往前推既可。

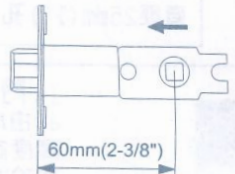

## 步驟二：確定把手安裝在門面上之方向，調整把手位置

確定門的方向

在門外並面對門，決定門的方向，以利安裝把手時的正確。(參考圖示)

如果樞紐在您的左方，門則左開門。

如果樞紐在您的右方，門則右開門。

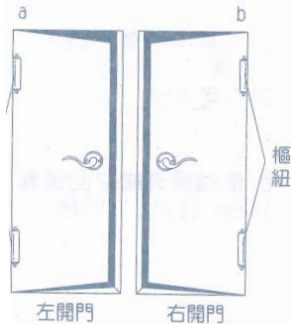

把手安裝說明

1. 取外側套盤，將套盤蓋旋轉既可取下。

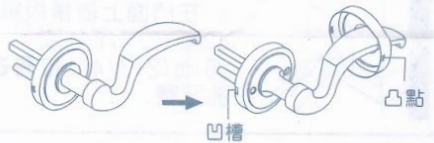

2. 內側把手穿過鎖門孔，再將外側把手對準方柱，緊貼門面，取組合螺絲鎖緊，將套盤蓋蓋上既完成。

注意：安裝套盤蓋時，套盤蓋上之圓孔穿過把手，套盤蓋兩側凸點，對準套盤凹槽壓下旋轉卡住既可。

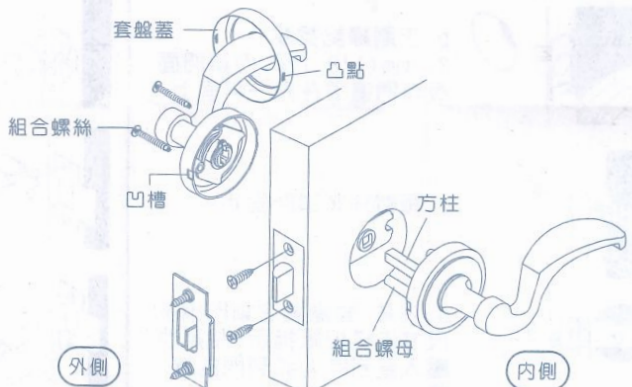

注意事項:

門請先上油漆後再安裝門鎖。  
請避免用清潔劑或強酸性化學藥劑擦拭、接觸，以免表面氧化。  
請避免以重物或銳利之金屬刮傷產品表面，保持產品完美。



在門緣的中心挖一直徑25mm(1")孔

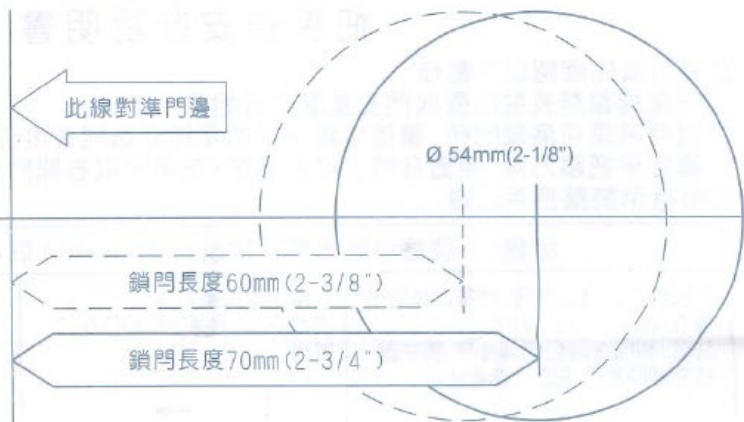

1. 門劃記號

a. 由地面高起914mm(36")高度為中心，將安裝紙規折靠於門邊，在門緣劃25mm(1")鎖門孔記號。



b. 在門面上依樣板紙做60mm(2-3/8")或70mm(2-3/4")位置做中心孔記號。

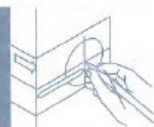

3. 安裝鎖門

a. 將鎖門放入鑽好的孔內，並保持與門面平行，沿鎖門面板外緣畫線後將鎖門取出。



b. 依劃線記號鑿3.2mm(1/8")深，而鎖門面板與門邊須在同一平面上。



c. 取螺絲將鎖門固定。



d. 注意：面蓋套之鎖門鑽孔尺寸依樣板紙指示，將鎖門壓入直到完全靠到門的邊緣。

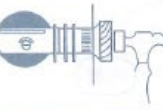

2. 鑽孔

a. 在門面上鑽54mm(2-1/8")的孔，門面鑽孔時由兩側門邊鑽入，以防尖狀產生。

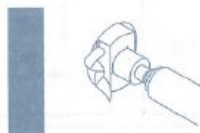

b. 在門面上鑽25mm(1")鎖門孔，鎖門孔要端正，不可上下左右。

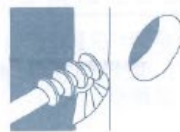

4. 裝擋板

a. 將門關上使鎖門頭抵住門框，取擋板中心和面板中心一致，沿擋板外緣劃線。



b. 在其中心鑽25mm(1")孔，孔深12.7mm(1/2")。(孔深不可太淺)



c. 依擋板外緣之記號鑿1.6mm(1/16")凹槽。



d. 取螺絲將擋板固定。

